

## SOLARMODULE – POLYKRISTALLIN

---

# IBC PolySol 180 GE

---



### PRODUKTVORTEILE:

Geeignet für Netzeinspeisesysteme

---

Leistungsgarantien\*

- 25 Jahre (80%)
  - 12 Jahre (90%)
- 

5 Jahre Produktgarantie\*

---

Für Schneelasten bis 5400 PA geeignet (in Vorbereitung)

---

IEC 61730, Anwendungsklasse A für Systemspannungen bis 930 V (in Vorbereitung)

IEC 61215 getestet und zertifiziert (in Vorbereitung)

---

Leistungstoleranz  $\pm 2,5\%$

---

Schnelle, kostengünstige Montage:

- Anschlussfertige Lieferung
  - Vorkonfektionierte Kabel
  - Multi-Contact-Steckverbinder
  - Integrierte Bypassdioden
- 

100%-Endkontrolle mit Einzelerfassung der elektrischen Kennwerte

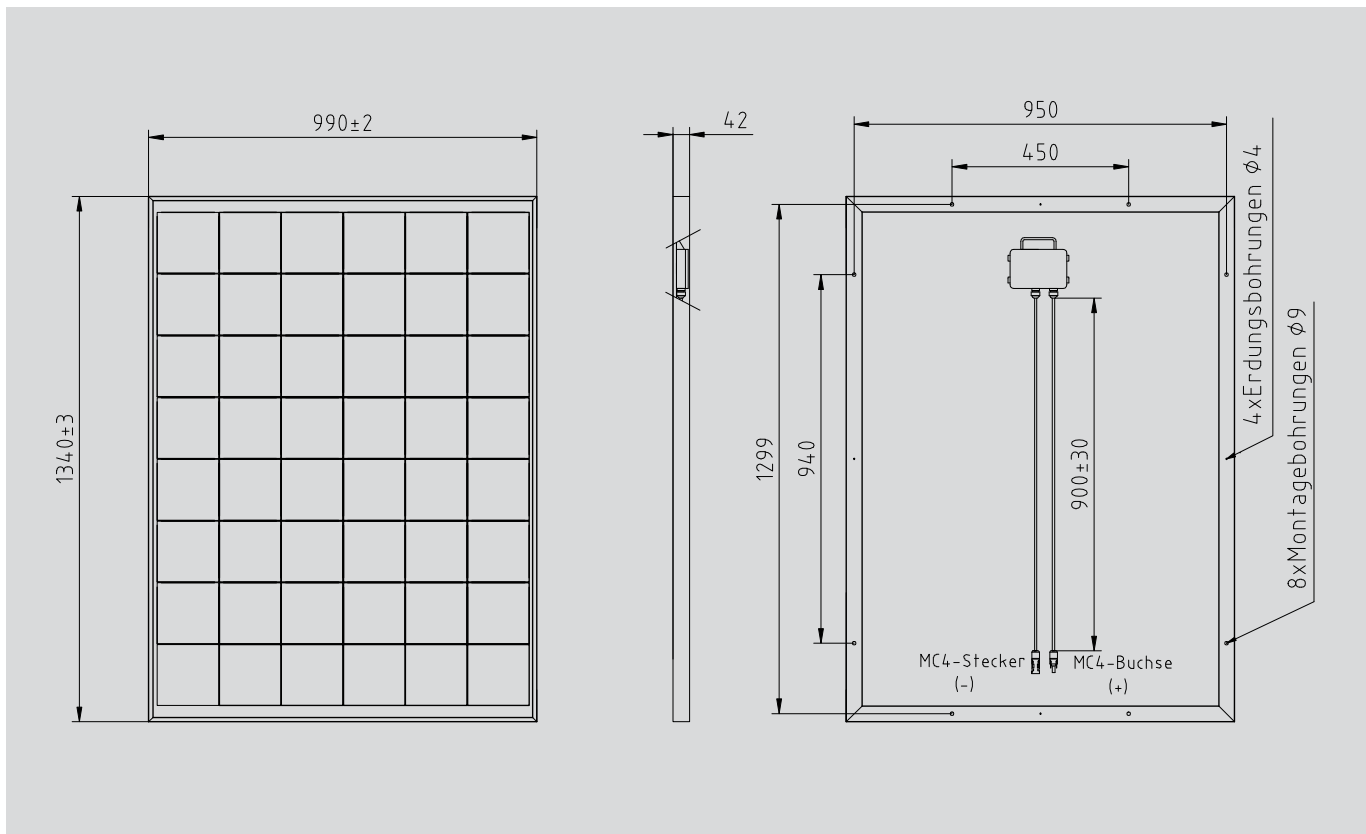

Maßzeichnung IBC PolySol 180 GE

## TECHNISCHE DATEN

IBC PolySol		180 GE
Nennleistung	Wp	180,0
Garantierte Mindestleistung	Wp	175,5
Nennspannung	V	23,5
Nennstrom	A	7,68
Leerlaufspannung	V	29,8
Kurzschlussstrom	A	8,15
Temperatur-Koeffizient von $I_{SC}$	%/K	+0,03
Temperatur-Koeffizient von $U_{OC}$	mV/K	-98
Temperatur-Koeffizient von $P_{max}$	%/K	-0,43
Länge	mm	1340
Breite	mm	990
Höhe	mm	42
Gewicht	kg	17,0
Montagebohrungen $\varnothing$ 9 mm	Stück	8

Artikelnummer 220060180GE

\* Maßgebend sind die vollständigen Garantiebedingungen in ihrer jeweils gültigen Fassung, welche Sie auf Anforderungen von ihrem IBC SOLAR Fachpartner erhalten.

Elektrische Werte unter Standardtestbedingungen: 1000 W/m<sup>2</sup>; 25 °C; AM 1,5.

Änderungen, die dem Fortschritt dienen, behalten wir uns vor.

10-2008